

SANDUCHERA DOBLE CON CONTROLADOR EGO MIXTA



MARCA: Wellmix WGH-811D-RF-RF. Sanducheras de dos puestos Mixta Ranurada y Lisa. Está diseñada especialmente para calentar sandwiches y bocadillos, así como para hacer Bikinis, hasta carne y verduras



Características:

- Sanducheras ranuradas fabricadas en acero inoxidable tipo 430; el material perfecto para las cocciones por contacto y además muy resistente a los golpes y a los choques térmicos, impermeable a olores y sabores y también es muy fácil de limpiar.
- En estos productos podremos calentar no solo sándwiches, sino también otros alimentos, como pechugas de pollo, hamburguesas, tortillas, y otros alimentos sencillos. Esto le permitirá tener dos productos en uno y ofrecer más variedad de selección a sus clientes.
- Las Sandwicheras Industrial es son un producto versátil ideal para todo tipo de comercios que ofrezcan opciones gastronómicas, como cafeterías, bares y restaurantes.
- Son fabricados con materiales de primer nivel, lo que permite su uso continuo y prolongado en el día a día de los negocios.

CARACTERISTICAS TECNICAS:

- Planchas fabricadas en acero inoxidable tipo 430
- Planchas superiores ranuradas
- Dimensión de cada superficie: 22 x 22 cm.
- Plancha inferior lisa 48 x 23 cm
- Temperatura máxima 300 °C.
- Bandeja de residuos removible.
- Luz piloto indicadora de energización del equipo (Verde).
- Cada puesto trabaja a una potencia de 1800W, potencia total 3600W.
- Cada plancha superior cuenta con una resistencia tubular de 3 espirales de una potencia de 800W
- En la plancha inferior hay dos resistencias tubulares de 3 espirales de 1000W.
- Para cada puesto de trabajo, el equipo cuenta con su respectivo control de temperatura

Modelo	Dimensiones (cm)			Datos eléctricos					Peso (kg)
	Frente	Fondo	Alto	Rango (°C)	Voltaje (V)	Amperaje (A)	Potencia (W)	Toma eléctrico	
WGH-811D-RF-RF	57	31	25	300	220	16	3600	3x20	16

DIMENSIONES

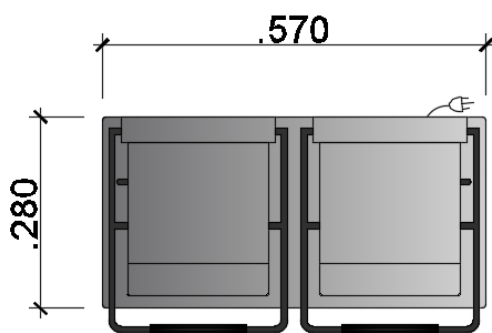

PLANTA



FRONTAL

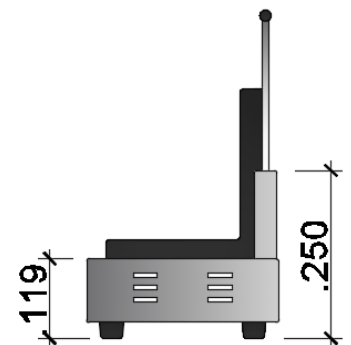

LATERAL